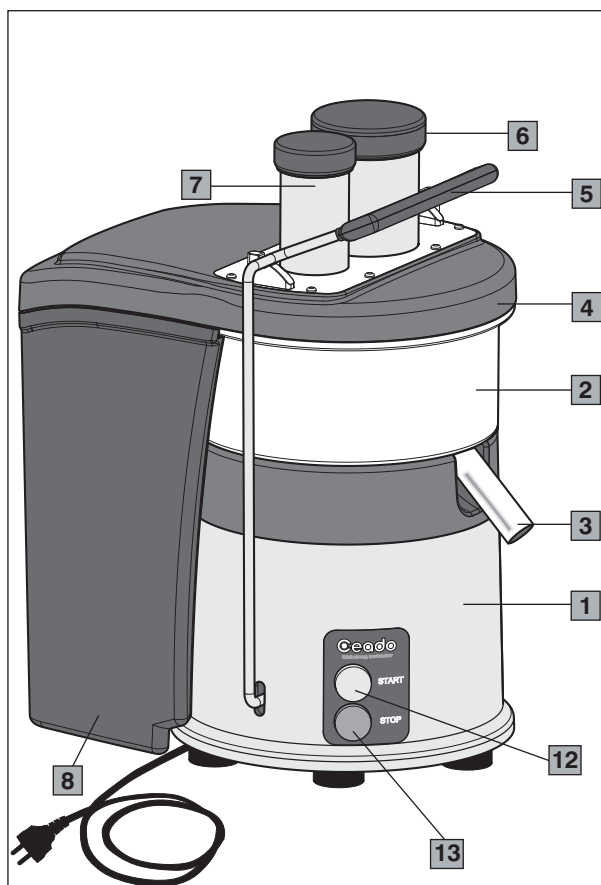

## SOKOVNIK

Glavni delovi (Sl. 1 - Sl. 2 - Sl. 3)

**1** Kučište motora**2** Posuda**3** Izliv**4** Poklopac sokovnika**5** Ručica za zaključavanje**6** Potiskivač hrane**7** Otvor za punjenje**8** Posuda za pulpu**9** Korpa**10** Držač pulpe**11** Disk za rendanje**12** START dugme**13** STOP dugme**14** Vratilo motora**15** Pogonski disk

Model ES900 (Sl. 5)

**16** Priklučak za pražnjenje**17** Nosač posude za pulpu

Sl. 1

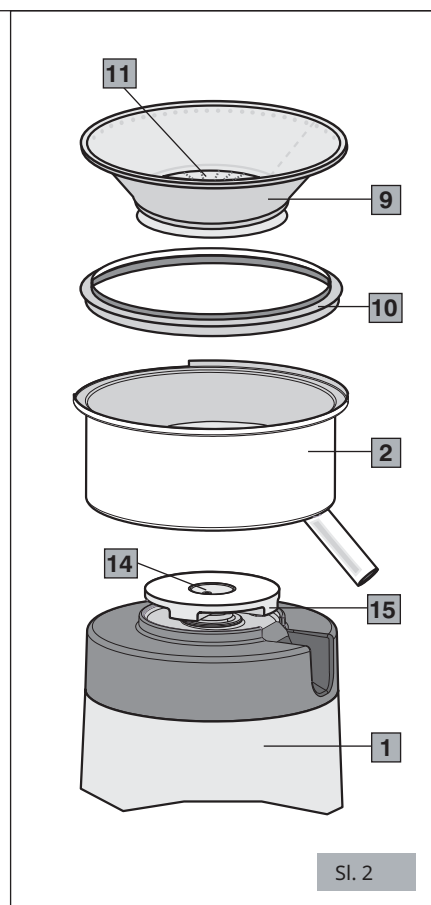

Sl. 2

Model ES700 sa dvostrukim otvorom za punjenje  $\varnothing 77$  mm i  $\varnothing 50$  mm

Model ES500 sa otvorom za punjenje  $\varnothing$  77 mm

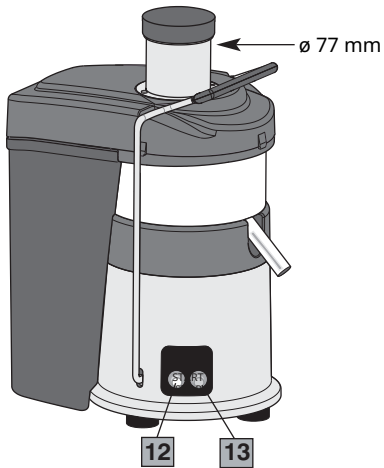

Sl. 3

Model ES500S sa otvorom za punjenje  $\varnothing$  50 mm

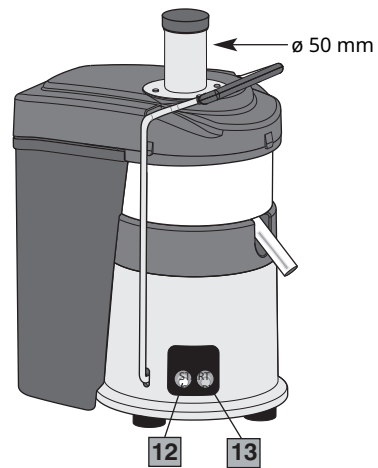

Sl. 4

Model ES900 sa duplim otvorom za punjenje  
 $\varnothing$  77 mm i  $\varnothing$  50 mm

Na pultu

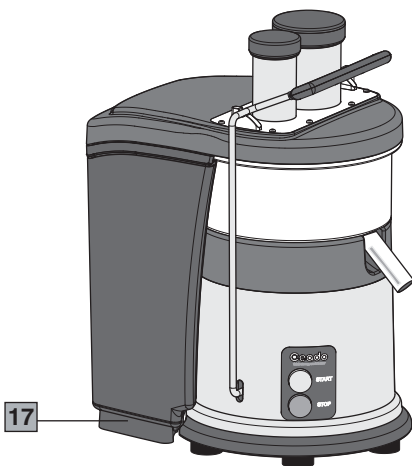

Sl. 5

U pultu

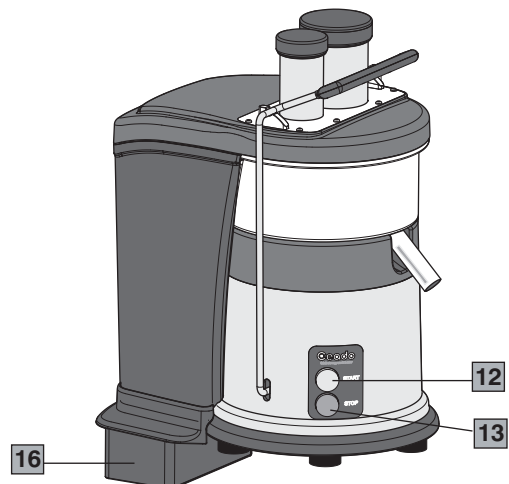

## BEZBEDNOSNE PREPORUKE OPŠTA UPUTSTVA

1. Pažljivo pročitajte sledeća uputstva pre upotrebe uređaja.
2. Instalaciju i održavanje treba da obavlja samo kvalifikovano osoblje.
3. Ovaj uređaj je namenjen za profesionalnu upotrebu i stoga ga treba da koriste samo odrasle osobe i kvalifikovano osoblje.
4. Ovaj uređaj nije namenjen za upotrebu od strane osoba (uključujući decu) sa smanjenim mentalnim, senzornim ili fizičkim sposobnostima ili bez iskustva i znanja, osim ako nisu propisno upućeni u upotrebu takvog uređaja i pod nadzorom osobe odgovorne za njihovu bezbednost.

### DECU TREBA NADGLEDATI KAKO BI SE OSIGURALO DA SE NE IGRAJU SA UREĐAJEM

5. Nikada ne koristite ovaj uređaj u svrhe osim ceđenja soka iz komada voća i povrća. Svaka druga upotreba je opasna.
6. Uvek radite u bezbednim uslovima: ne koristite uređaj sa mokrim rukama ili stopalima. Ne koristite na otvorenom.
7. Sačuvajte originalno pakovanje za moguću buduću upotrebu. To je najprikladnija zaštita od oštećenja tokom transporta.
8. U slučaju požara koristite CO2 aparate za gašenje. Ne koristite vodu ili prah za gašenje.
9. Nikada ne stavlajte uređaj u vodu!
10. Ne rastavljajte uređaj i ne pokušavajte da vršite bilo kakve popravke unutar njega.
11. Uvek isključite uređaj iz struje pre obavljanja bilo kakvog održavanja ili čišćenja i kada se ne koristi.
12. Nikada ne vucite uređaj za kabl da biste ga pomerili. Nikada ga ne isključujte povlačenjem kabla ili dodirivanjem mokrim rukama.



Ako je kabl za napajanje oštećen, mora ga zameniti proizvođač ili njegova služba tehničke pomoći ili, u svakom slučaju, neko ko ima ekvivalentno znanje, kako bi se sprečio bilo kakav rizik.

13. UPOZORENJE: BUDITE PAŽLJIVI da nikada ne ubacujete pribor, metalne predmete ili druge krute ili oštre materijale u korpu jer je to opasno i može izazvati povrede.
14. Tokom postupaka održavanja i raspakivanja, nemojte držati ili podizati uređaj za ručicu za zaključavanje poklopca sokovnika.
15. Prilikom čišćenja uređaja budite pažljivi pri rukovanju korpom kako ne biste promenili poravnanje ili smanjili performanse uređaja.
16. Ne koristite uređaj ako je oštećen ili ima labave delove. Odmah kontaktirajte ovlašćeni servisni centar.
17. Nemojte gurati voće ili povrće u otvor za punjenje prstima. Uvek koristite priloženi potiskivač hrane.
18. Nemojte dodirivati oštre zupce diska za rendanje.
19. Nemojte ubacivati voće sa košticama (npr. breskve, kajsije itd.) bez prethodnog uklanjanja koštice.
20. Na modelu sa dva otvora za punjenje nikada ne ubacujte potiskivač  $\varnothing$  50 u otvor  $\varnothing$  77.
21. Nikada ne koristite uređaj ako je rotirajuća korpa oštećena.



**UPOZORENJE: NE STAVLJAJTE PRSTE ILI BILO ŠTA DRUGO OSIM ODGOVARAJUĆEG POTISKIVAČA HRANE KOJI JE ISPORUČEN UZ UREĐAJ U OTVOR ZA PUNJENJE. UVEK KORISTITE POTISKIVAČ HRANE DA BISTE GURNULI VOĆE PREMA ROTIRAJUĆEM DISKU ZA RENDANJE.**

**SAČUVAJTE OVA UPUTSTVA!**



EZ deklaracija o usaglašenosti za ovaj uređaj dostupna je u odeljku Proizvodi na našem veb sajtu [www.ceado.com](http://www.ceado.com).

## INSTALACIJA

Pridržavajte se bezbednosnih preporuka navedenih iznad i u nastavku prilikom instalacije uređaja.

1. Pre početka upotrebe uređaja pažljivo operite i osušite sve delove koji se mogu ukloniti i koji su u kontaktu sa hranom.
2. Uverite se da je napon mreže kao što je naznačeno na natpisnoj pločici uređaja i da je električni sistem uzemljen i opremljen prekidačem.
3. Instalirajte uređaj na SUVOM, ZAŠTIĆENOM mestu, daleko od prskanja vode, izvora toplote, otvorenog plamena i zapaljivih supstanci.  
Postavite uređaj na ravnu, horizontalnu, stabilnu površinu                    gde se ne može prevrnuti.
4. Uključite uređaj u utičnicu zaštićenu odgovarajućim automatskim osiguračem (MCB) ili osiguračima.  
Nemojte koristiti adapter utikač.
5. Razvucite kabl za napajanje do pune dužine. Ne dozvolite da prelazi preko oštih ivica ili vrućih površina.  
Ne dozvolite da se ulje prospe po njemu. Ne dozvolite da kabl za napajanje visi sa radne površine na kojoj uređaj stoji.
6. Da biste lakše koristili uređaj, predlažemo da ga postavite na sto ili radnu površinu tako da grlić za sok i kontrole budu okrenuti ka desnoj strani korisnika (predložena visina radne površine od poda: 90 cm (36 inča), prilagoditi prema visini korisnika).

### Instalacija modela ES900: "na pultu" i "u pultu"

#### "NA pultu" instalacija (Sl. A)

1. Postavite nosač posude za pulpu (17, Sl. 5) blizu kućišta sa zadnje strane.
2. Postavite posudu za pulpu na njen nosač, vodeći računa da bude u savršeno ravnom položaju.
3. Pomerite sklop posude za pulpu i nosača u položaj, vodeći računa da umetnete gumenu kuku nosača oko stopice ispod dna uređaja (3, Sl. A)
4. Završite instalaciju uređaja pravilnim postavljanjem posude i poklopca sokovnika i zatvaranjem poluge za zaključavanje.

#### "U pultu" instalacija (Sl. B)

1. Isecite posudu za pulpu nožem prateći prethodno označenu liniju na dnu posude (1, Sl. B).
2. Izbušite radnu površinu da biste umetnuli priključak za odvod koristeći priloženi "ŠABLON za instalaciju" (pogledajte priloženi list).
3. Postavite uređaj bez poklopca sokovnika, posude za pulpu i posude u konačni položaj uz pomoć indikacije položaja stopica na šablonu za instalaciju.
4. Postavite priključak za odvod (16, Sl. 5) u upravu napravljenu rupu, vodeći računa da umetnete kuke za fiksiranje "b" pravilno u rupe "c" predviđene na dnu uređaja (4, Sl. B).
5. Umetnite posudu za pulpu potpuno u priključak za odvod, vodeći računa da bude u savršeno ravnom položaju.
6. Završite instalaciju uređaja pravilnim postavljanjem posude i poklopca sokovnika i zatvaranjem poluge za zaključavanje.

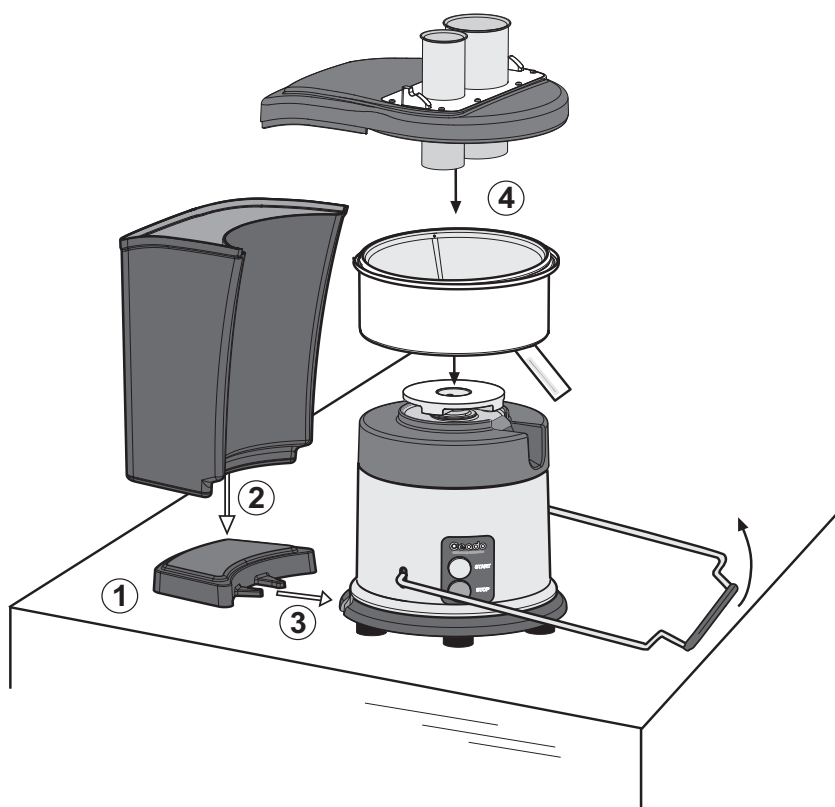
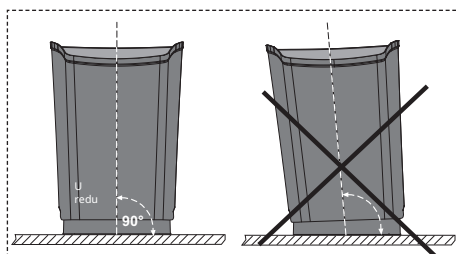
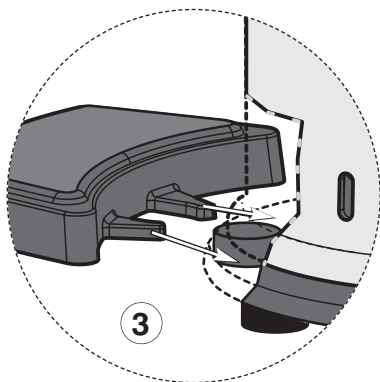

## Model ES900 - Na pultu

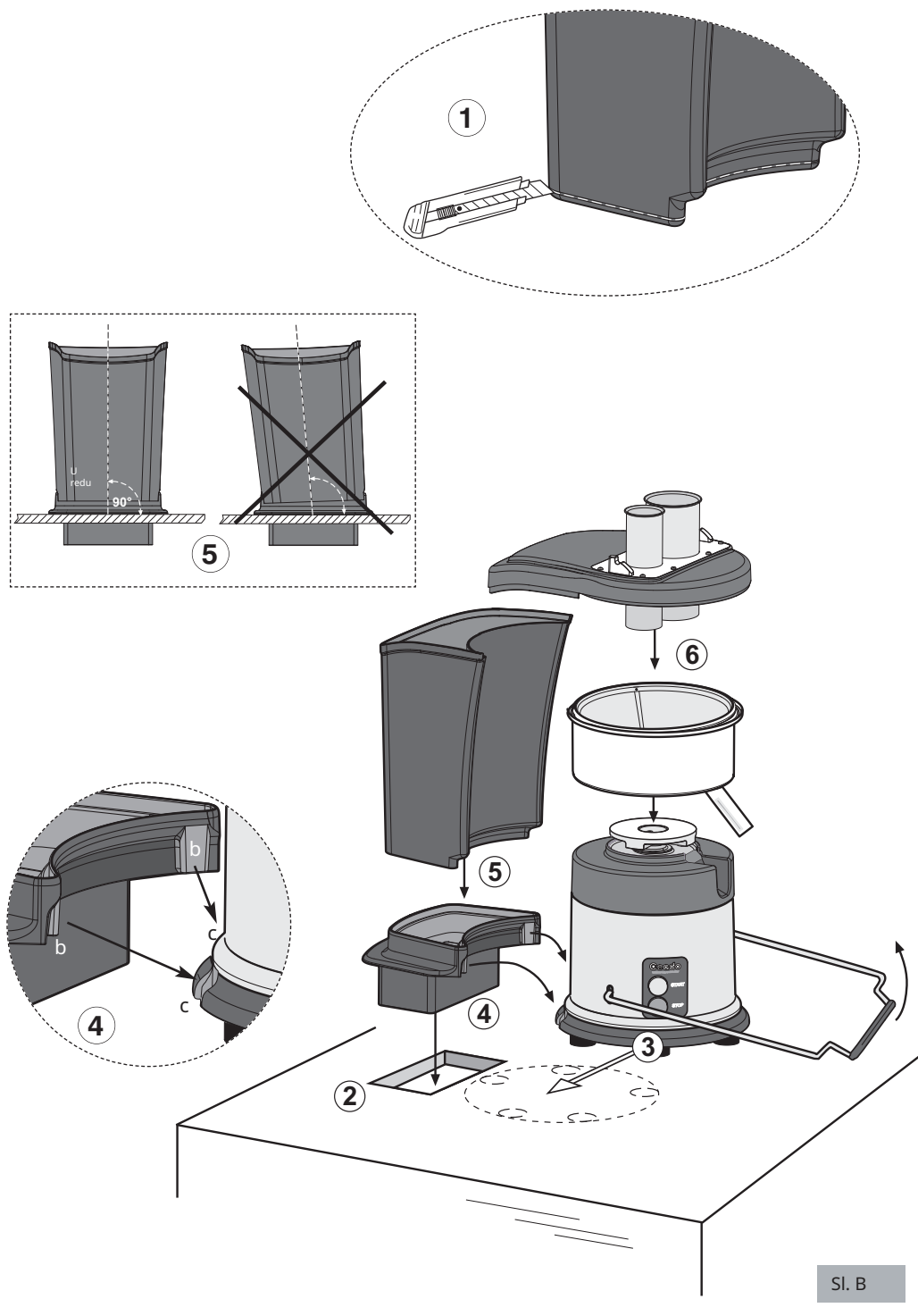

## Model ES900 - U pultu



## UPOTREBA

-  Uverite se da su radna površina i nožice čisti kako bi se osiguralo prijanjanje tokom rada.
-  Pre prve upotrebe: isperite sve delove koji će biti u kontaktu sa hranom pod mlazom vode, tj.: potiskivač hrane, poklopac sokovnika, korpu, posudu, posudu za pulpu i držač pulpe. Za rasklapanje različitih delova pogledajte sl. 9, sl. 10 i sl. 11.
-  Predlozi (samo za modele ES500, ES500S i ES700): da biste smanjili postupke čišćenja na minimum, predlažemo da stavite biorazgradivu plastičnu kesu unutar posude za pulpu i presavijete vrh kese preko ivice posude za pulpu (pogledajte sl. 6). Korišćenjem ove metode, nakon što završite sa upotrebom uređaja, otpad možete direktno odložiti u kantu za kompost ili otpad.

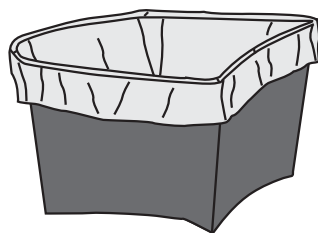

Sl. 6

- 1** Operite voće ili povrće koje ćete koristiti. **NAPOMENA:** voće i povrća, na primer jabuke, šargarepe i krastavci, prolaze kroz otvor za punjenje bez potrebe da se seku na komade. Kada pravite sok od šargarepe, dobra je ideja da prvo ubacite deblji kraj šargarepe ili da šargarepu isečete na dva ili tri komada.  
Za modele sa otvorom za punjenje  $\varnothing$  50 mm, koristite potonji za ceđenje šargarepe. Da biste optimizovali količinu soka, isecite voće na manje komade.
  - 2** Uverite se da je sokovnik pravilno sastavljen. Uverite se da je korpa pravilno očišćena pre svake upotrebe.
  - 3** Proverite da li je ručica za zaključavanje zakačena za poklopac sokovnika.
  - 4** Postavite posudu ispod grlića posude.
  - 5** Uključite motor pritiskom na dugme START.
  - 6** Koristite priloženi potiskivač hrane da postepeno gurate voće i/ili povrće prema rotirajućem disku za rendanje na dnu otvora za punjenje (pogledajte sl. 7). Da biste dobili više soka, uvek lagano pritiskajte potiskivač hrane. Ne ubacujte voće i/ili povrće dok je motor isključen.
-  **NIKADA NE KORISTITE PRSTE DA GURATE VOĆE I/ILI POVRĆE NIZ OTVOR ZA PUNJENJE ILI ZA ČIŠĆENJE OTVORA. UVEK KORISTITE PRILožENI POTISKIVAČ HRANE.**
- 7** Sok će teći iz grlića u posudu postavljenu ispod grlića. Odvojena pulpa će se sakupljati u posudi za pulpu.

**8** Nastavite sa upotrebom aparata dok se posuda ne napuni sokom ili dok ne završite sa voćem ili povrćem koje koristite, ili se uverite da se posuda za pulpu napunila pulpom.

**9** Isključite motor pritiskom na dugme STOP.

Napomena: Uvek sačekajte da se motor potpuno zaustavi pre otkačinjanja sigurnosne ručice.

**!** Nikada ne koristite sigurnosnu ručicu za isključivanje aparata. To može dovesti do habanja sigurnosnih mehanizama (sigurnosni mikroprekidač i kočnica motora).

**10** Kada se aparat ne koristi, ostavite sigurnosnu ručicu zakačenu za poklopac sokovnika.

Samo za modele ES500, ES500S i ES700: \_\_\_\_\_

**!** Kada koristite aparat, kontrolišite nivo pulpe u posudi za pulpu (sa isključenim motorom). Količina voća ili povrća koja se može iskoristiti pre nego što se posuda za pulpu napuni varira u zavisnosti od vrste voća ili povrća.

**!** Ukoliko dođe do začepjenja dok je aparat u upotrebi pre nego što se posuda napuni pulpom, preporučljivo je isključiti aparat i pronaći uzrok začepjenja.

**NAPOMENA!** Kada koristite sokovnik, posuda za pulpu se može isprazniti isključivanjem aparata i pažljivim uklanjanjem posude za pulpu (vratite posudu za pulpu na mesto pre ponovnog uključivanja sokovnika).

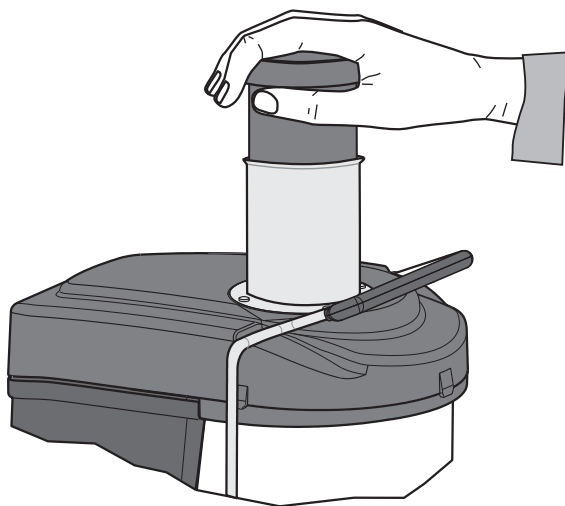

Sl. 7

## ČIŠĆENJE I ODRŽAVANJE

Predlozi (samo za modele ES500, ES500S i ES700): da biste sveli postupke čišćenja na minimum, predlažemo da stavite biorazgradivu plastičnu kesu unutar posude za pulpu, savijajući vrh kese preko ivice posude za pulpu (pogledajte sl. 6). Korišćenjem ovog metoda, nakon što završite sa upotrebom uređaja, otpad možete direktno odložiti u kantu za kompost ili otpad.



Pre svakog čišćenja izvucite utikač uređaja iz struje.

Održavanjem uređaja čistim i u ispravnom stanju možete maksimizirati kvalitet ceđenog soka i garantovati duži vek trajanja samog uređaja. Iz tog razloga, nakon svake upotrebe, treba da očistite korpu, posudu, poklopac sokovnika, posudu za pulpu, držač pulpe i potiskivač hrane kako se ostaci ne bi stvrdnuli i skorili na uređaju.



Za čišćenje kućišta motora, očistite krpom navlaženom vodom ili alkoholom ili neutralnim sprej rastvorom.

Obrišite suvom krpom.



Nikada ne stavljajte kućište motora pod mlaz vode i nikada ne potapajte uređaj u vodu.



Za čišćenje poklopca sokovnika, posude, korpe, posude za pulpu, držača pulpe i potiskivača hrane: isperite pod mlazom vode i operite toplom vodom i deterdžentom za pranje sudova. Isperite i osušite.

Da biste rastavili ove komponente, otkačite ručicu za zaključavanje i uklonite sledećim redosledom: potiskivač hrane, poklopac sokovnika, korpa, držač pulpe i posuda (sl. 9, sl. 10). Ponovo sastavite obrnutim redosledom, vodeći računa da postavite grlicu za sok u odgovarajući otvor na kućištu motora, pravilno postavite držač pulpe, postavite korpu u posudu, pazeci da je disk kvačila korpe pravilno umetnut na pogonski disk i postavite poklopac sokovnika na posudu.

- Delovi sokovnika koji se mogu ukloniti, sa izuzetkom posude za pulpu, mogu se prati u mašini za pranje sudova. Posuda za pulpu se ne sme potapati u vrelu vodu. Vrela voda može deformisati posudu za pulpu čineći je neupotrebljivom.
- Da biste dobili veći prinos soka, uvek kontrolišite da li je korpa dobro očišćena koristeći najlonsku četku. Stavite korpu pod mlaz vode i koristite četku da očistite unutrašnjost cediljke (pogledajte sl. 8). Držite korpu prema svetlosti da biste bili sigurni da nijedan otvor nije blokiran. Ako otvori cediljke ostanu blokirani, potopite korpu u rastvor vrele vode sa 12% limunovog soka ili sirćeta da biste olabavili blokirani materijal.

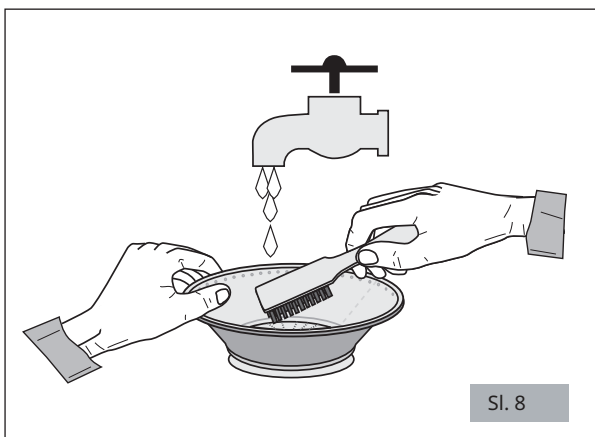

Sl. 8

Alternativno, operite korpu u mašini za pranje sudova.

- Rukujte korpom pažljivo jer čak i najmanje najmanje oštećenje na posudi za pulpu može prouzrokovati neželjene vibracije sokovnika tokom upotrebe.

Pošto neki proizvodi (kao što su oljušteno citrusno voće, celer i paradajz) mogu lako skoriti ili začepiti otvore, trebalo bi da često čistite korpu.

ES700  
ES900

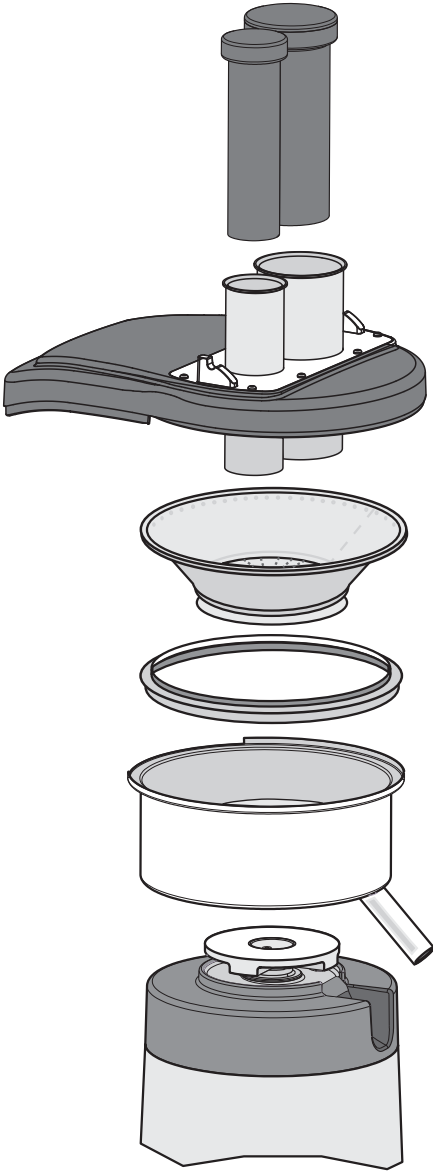



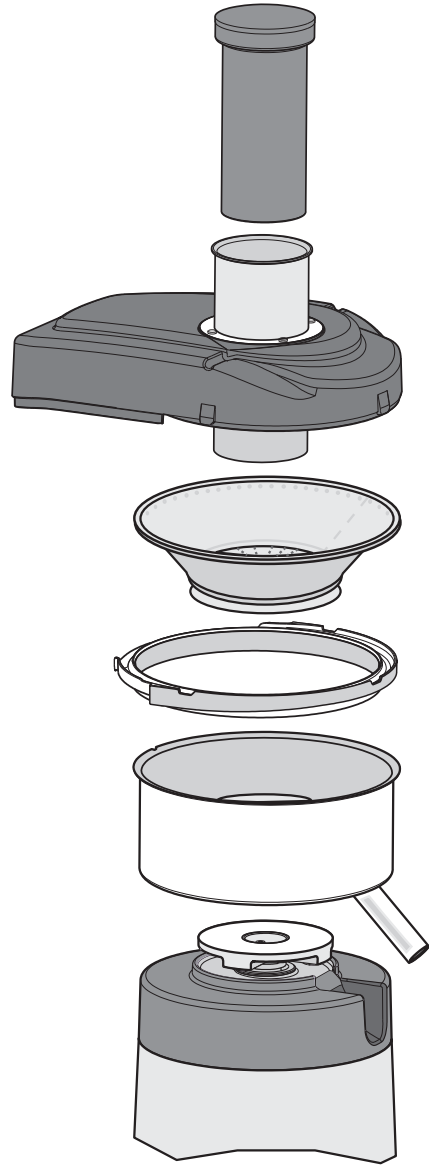

Sl. 9

ES500



Sl. 10

-  **KORPA IMA MALE OŠTRE ZUBE. NE DODIRUJTE ZUBE KADA RUKUJETE KORPOM.**
  -  Nemojte koristiti abrazivne proizvode ili suđere za čišćenje korpe.
  -  Ne dozvolite da se tragovi voća ili povrća osuše i stvrdnu na posudi za pulpu, korpi, poklopcu sokovnika ili potiskivaču hrane.
  -  Nikada ne koristite izbeljivač ili sredstva za čišćenje na bazi hlora na sokovniku.
-  Za povremeno dubinsko čišćenje možete rastaviti delove korpe odvrtanjem spojnog diska (Sl. 11).
- Da biste rastavili delove korpe, držite korpu mirno jednom rukom i odvrnite spojni disk. Izvucite zavrtanj iz korpe.
- Operite sve delove u toploj vodi sa deterdžentom za sudove, uklanjajući sve ostatke četkom.
- Ponovo sastavite obrnutim redosledom (Sl. 11) vodeći računa da delovi budu čvrsto pričvršćeni jedan za drugi.

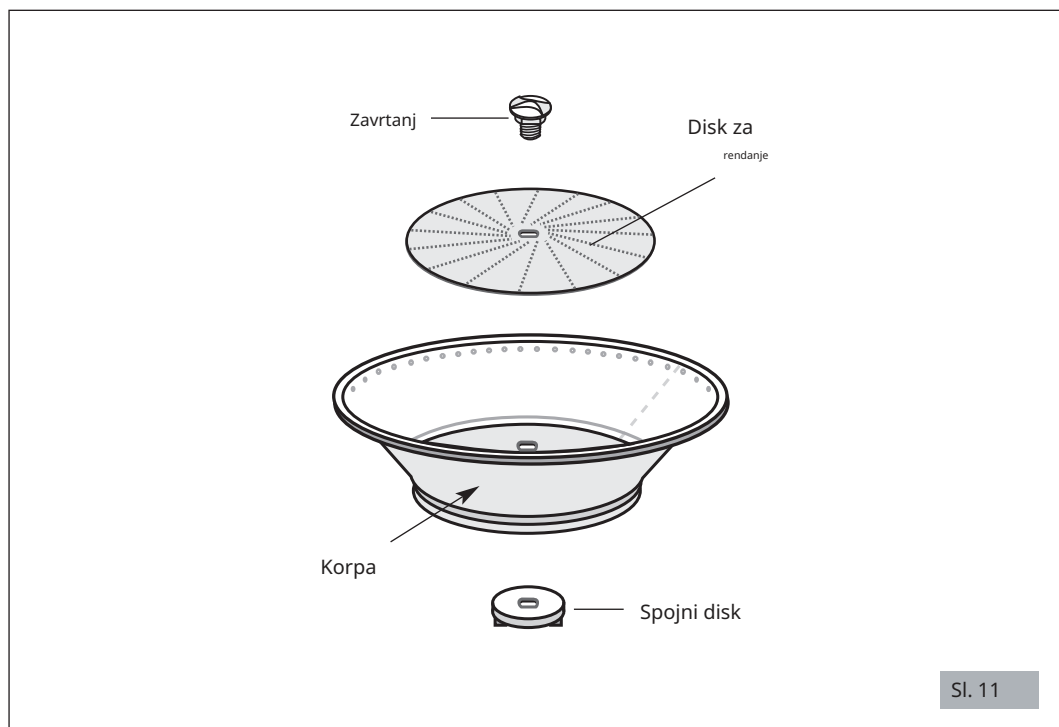

Sl. 11

## INFORMACIJE O SOKOVIMA OD VOĆA I POVRĆA

Sveže ceđene sokove treba konzumirati odmah nakon ceđenja kako bi se dobio maksimalan sadržaj vitamina.

### KUPOVINA I ČUVANJE VOĆA I POVRĆA

- Uvek operite voće i povrće pre ceđenja.
- Uvek koristite sveže namirnice.
- Da biste uštedeli novac i dobili kvalitetnije sokove, uvek koristite voće i povrće koje je u sezoni.
- Uvek pripremite namirnice za ceđenje tako što ćete ih oprati pre stavljanja u frižider.
- Većina voća i povrća se može čuvati na sobnoj temperaturi. Osetljivo voće i povrće, kao što su paradajz, bobičasto voće, zelena salata, celer, krastavci i začinsko bilje treba držati u frižideru do upotrebe.
- Ne koristite prezrelo voće jer veoma brzo zapušava korpu.

### PRIPREMA VOĆA I POVRĆA

- Voće ili povrće sa tvrdom ili nejestivom korom, kao što su dinja, ananas, mango, kivi, itd., mora se oljuštiti pre stavljanja u sokovnik.
- Svo citrusno voće se mora oljuštiti pre stavljanja u sokovnik.
- Uklonite koštice iz voća kao što su breskve, kajsije, šljive, itd., pre stavljanja voća u sokovnik.
- Mala količina limunovog soka se može dodati soku od jabuke kako bi se sprečila promena boje.

Sugestije: sokovnik takođe daje visok prinos soka od pomorandži. Zapamtite da uvek oljuštite pomorandže i sve citrusno voće pre stavljanja u sokovnik (takođe predlažemo da stavite pomorandže u frižider pre upotrebe).

### PREPORUKE ZA PRAVILNU UPOTREBU

Kada pravite sok od različitih vrsta sastojaka različite konzistencije, dobra je ideja da počnete sa mekšim sastojcima, a zatim koristite tvrđe sastojke.

Kada pravite sok od začinskog bilja ili zelene salate, trebalo bi da ih pritisnete zajedno kako biste formirali kompaktno kuglice ili ih pomešate sa drugim sastojcima kako biste dobili bolji rezultat.

**NAPOMENA!** Začinsko bilje i zelena salata daju nizak prinos soka. To je zbog karakteristika namirnica i samog sokovnika. Zbog toga je preporučljivo da uvek pravite sok od začinskog bilja i zelene salate pomešanih sa drugim voćem ili povrćem.

Različite vrste voća i povrća daju različite količine soka. Količina soka varira čak i između voća i povrća iste vrste, na primer dve jabuke iste sorte i iste težine mogu proizvesti različite količine soka. S obzirom na to da recepti za sokove nisu egzaktna nauka, korišćenje preciznih količina sastojaka za svaki recept nije presudan faktor za uspešan ishod recepta.

**NAPOMENA!** Da biste dobili visok prinos soka, uvek lagano pritiskajte potiskivač hrane.

REŠAVANJE PROBLEMA (Pogledajte tabelu na sledećoj strani)

U slučaju bilo kakvog kvara, defekta uređaja ili ako sumnjate na oštećenje nakon pada, odmah isključite uređaj iz struje.

Ako ne možete da rešite problem koristeći tabelu ispod, kontaktirajte ovlašćeni servisni centar.

Samo kvalifikovani stručnjaci treba da popravljaju uređaj.

Nismo odgovorni za bilo kakvu štetu nastalu nepravilnim popravkama i/ili od strane neovlašćenog osoblja. U ovim slučajevima garancija ne važi.

---

Problem	Solution
The appliance does not turn on.	<ul style="list-style-type: none"> <li>• Make sure the feed chute is empty.</li> <li>• Make sure it is plugged in.</li> <li>• Make sure the safety circuit breaker is closed.</li> <li>• Make sure the locking arm is correctly hooked onto the juicer cover.</li> <li>• If the problem occurs itself after a long period of intensive use or overfilling, the motor could be in thermal protection lock! Wait at least 20 minutes and try again. The waiting time can be reduced by putting the appliance in a cool place.</li> </ul>
The appliance vibrates in an abnormal manner.	<ul style="list-style-type: none"> <li>• The vibration can be caused by: <ul style="list-style-type: none"> <li>• Incorrect positioning of the basket. Check alignment.</li> <li>• Deterioration of the structural components of the basket. Check and replace if necessary.</li> <li>• Accumulation of pulp in the basket. Check and empty pulp if necessary.</li> <li>• Full container.</li> </ul> </li> </ul>
Juice does not come out of the spout.	<ul style="list-style-type: none"> <li>• Blockage of the basket. Check and clean the basket.</li> <li>• The opening of the spout is blocked. Check and clean the bowl and spout.</li> <li>• Use of fruit that has too much pulp or is too ripe. Check and clean the bowl and basket.</li> </ul>
Excessive accumulation of pulp in the basket.	<ul style="list-style-type: none"> <li>• Try to alternate between soft and hard fruits when using the juice extractor.</li> </ul>
Pulp appears excessively wet and a low quantity of juice is produced.	<ul style="list-style-type: none"> <li>• Try to insert the fruit or vegetables more slowly and with less force.</li> <li>• Make sure that the basket is always carefully cleaned with a nylon brush. Put the basket under running water and use the brush to clean the inside of the strainer (see Fig. 8), holding the basket up against the light to make sure that none of the perforations are blocked. Should the perforations of the strainer remained blocked, immerse the basket in a solution of hot water with 12% lemon juice or vinegar to loosen the material that blocked them. Alternatively, wash the basket in a dishwasher.</li> <li>• Fruit too ripe.</li> </ul>

## ODLAGANJE

Pravilno odlaganje ovog proizvoda (otpadna električna i elektronska oprema)

(Primenljivo u Evropskoj uniji i drugim zemljama sa sistemima odvojenog sakupljanja u skladu sa Evropskom direktivom 2012/19/EU i naknadnim ažuriranjima)

Ovaj proizvod je napravljen od visokokvalitetnih delova i materijala, koji se mogu ponovo koristiti i reciklirati.

Stoga, nemojte bacati proizvod sa običnim kućnim otpadom na kraju njegovog radnog veka. Odnosite ga na sabirno mesto za reciklažu električnih i elektronskih uređaja. Ovo je označeno ovim simbolom na proizvodu i u uputstvu za upotrebu.

Molimo kontaktirajte svoju lokalnu upravu za informacije o tačnoj lokaciji najbližeg sabirnog mesta.

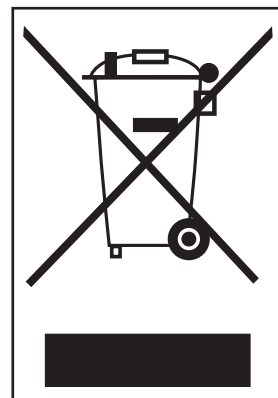

## GARANCIJA

Ovaj proizvod je garantovan protiv neispravnih materijala i izrade.

Garantni rok može varirati u skladu sa lokalnim zakonima ili komercijalnom upotrebom u zemlji u kojoj se proizvod prodaje. Stoga, molimo kontaktirajte prodavca od kojeg je proizvod kupljen.

Tokom garantnog perioda, ovaj proizvod se može popraviti ili zameniti, po nahođenju proizvođača, bez dodatnih troškova samo ako je korišćen u skladu sa uputstvima u ovom priručniku za upotrebu i održavanje.

Ako je proizvodima potrebno održavanje ili popravka tokom garantnog perioda, kontaktirajte svog prodavca za uputstva o slanju. Proizvod treba poslati u originalnom pakovanju ili drugom odgovarajućem pakovanju.

Garancija se ne primenjuje u slučaju nemara, zloupotrebe, nepravilne upotrebe ili neovlašćenih popravki. Ova garancija se ne odnosi na delove podložne propadanju usled normalne upotrebe, kao što je habanje korpe, diska za rendanje itd.

Garancija je ograničena na troškove popravke ili zamene proizvoda ili njegovih neispravnih delova, ili iznos ekvivalentan ceni plaćenju za njegovu kupovinu. Kupcu neće biti dostupni nikakvi dodatni zahtevi za odštetu.

Proizvođač neće prihvatiti nikakvu odgovornost i garancija će biti poništena ako postoji nepridržavanje ovih uputstava i tehničkih i/ili bezbednosnih standarda u zemlji u kojoj se uređaj koristi.

U svakom slučaju, ova uputstva ne mogu pokriti svaki mogući događaj i korisniku se preporučuje da koristi uređaj odgovorno.

PROIZVOĐAČ ZADRŽAVA PRAVO NA BILO KAKVE IZMENE  
UREĐAJA BEZ PRETHODNE NAJAVE